



# ZG3225LC-9C Excavadora



## Serie de Excavadoras Hidráulicas

Modelo: ZG3225LC-9C

- Potencia nominal: 112KW / 1950rpm
- Peso operativo nominal: 22000kg
- Capacidad del cucharón: 1.0m<sup>3</sup>

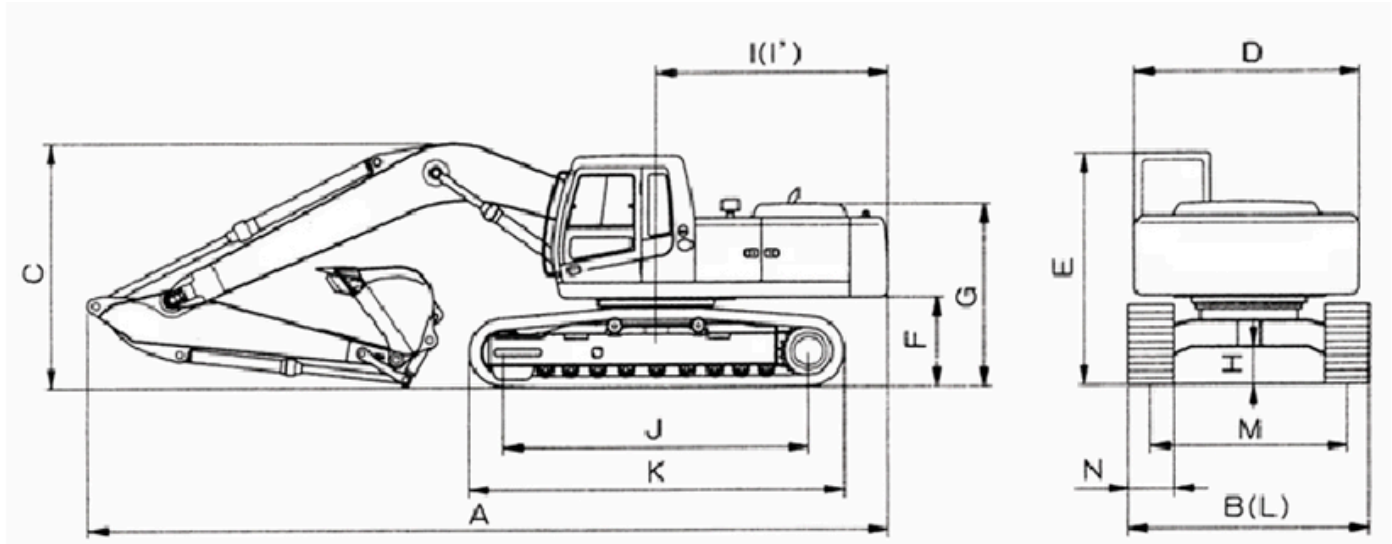

## Dimensiones del Equipo

Ítem	Descripción / Unidad	Valor
A: Longitud total (Overall length)	mm	9520
B (L): Ancho total (Overall width)	mm	2990
C: Altura total (brazo) (Overall height of boom)	mm	3030
D: Ancho de la plataforma (Width of platform)	mm	2700
E: Altura total (cabina) (Overall height of cab)	mm	2961
F: Distancia del contrapeso al suelo (Ground clearance of counterweight)	mm	1028
G: Altura de la cubierta del motor (Height of engine cover)	mm	2341
H: Mínima distancia al suelo (Min. ground clearance)	mm	470
I: Longitud del extremo trasero de la plataforma (Length of platform)	mm	2800
I': Radio de giro trasero (Rear swing radius)	mm	2800
J: Distancia entre ruedas de la oruga (Track wheelbase distance)	mm	3650
K: Longitud del chasis (Chassis length)	mm	4440
L: Ancho del chasis (Chassis width)	mm	2990
M: Ancho entre orugas (Track gauge)	mm	2390
N: Ancho estándar de la zapata de la oruga (Standard width of track shoe)	mm	600

## Rango Máximo de Excavación

Ítem	Descripción	Valor
A: Alcance máximo de excavación (Max. digging reach)	mm	9970
B: Profundidad máxima de excavación (Max. digging depth)	mm	6707
C: Profundidad máxima en pared vertical (Max. vertical wall digging depth)	mm	6107
D: Altura máxima de excavación (Max. digging height)	mm	9665
E: Altura máxima de descarga (Max. dumping height)	mm	6803
F: Radio mínimo de giro frontal (Min. swing radius)	mm	3560

## Rango Máximo de Excavación

- Alcance máximo de excavación: 9,970 mm
- Profundidad máxima de excavación: 6,707 mm
- Profundidad máxima de excavación en pared vertical: 6,107 mm
- Altura máxima de excavación: 9,665 mm
- Altura máxima de descarga: 6,803 mm
- Radio mínimo de giro frontal: 3,560 mm

## Motor, Dispositivo de Trabajo y Sistema Hidráulico

### Motor

Tipo de estructura:

- Brazo y balancín reforzados con acero de alta resistencia.
- Estructura tipo caja con placas anti-torsión internas, ideal para trabajo en minas, canteras y condiciones severas.

Cucharón:

- Capacidad estándar: 1.0 m<sup>3</sup>
- Diseño reforzado con acero de tres capas y cuchilla de corte resistente al desgaste.
- Rendimiento:
- Prioridad de control para brazo y balancín, con sistema de regeneración.
- Movimiento fluido, sin sensación de retraso durante excavación.
- Mayor vida útil y menor desgaste gracias a casquillos autolubrificantes y arandelas de resina lubricadas.

## Dispositivo de Trabajo

### Estructura reforzada:

- Se utilizan plumas y brazos reforzados, fabricados con acero de alta resistencia en puntos críticos, en una estructura de caja de gran sección con refuerzos soldados anti-torsión, ideal para condiciones de trabajo en minas, canteras y ambientes extremos.
- Cucharón reforzado de serie, con tres capas de acero y cuchillas de alta resistencia al desgaste, garantizando durabilidad y robustez.
- Diseño que prioriza tanto el brazo mayor como el menor, con funciones de convergencia integral y regeneración del brazo, eliminando retrasos y aumentando la eficiencia en la excavación.
- Uso de juntas de resina impregnada en aceite para ajustar las tolerancias, reduciendo el desgaste de las estructuras y disminuyendo significativamente el ruido operativo.
- Empleo de casquillos auto-lubricantes de base de cobre de alta densidad en puntos críticos, ofreciendo baja fricción y alta resistencia al desgaste.

## Sistema Hidráulico

### Sistema hidráulico flexible y confiable:

- Se utiliza el sistema hidráulico InLine de flujo negativo de control de potencia total de origen alemán, que ofrece una respuesta más rápida.
- Diseño innovador del núcleo de la válvula multipuerto, que mejora notablemente la precisión operativa.
- Funciones integradas: prioridad de la pluma, regeneración del brazo, prevención de asentamientos, desplazamiento lineal y convergencia del cucharón, lo que contribuye a un notable ahorro energético.
- Uso de cilindros de alta presión con válvulas amortiguadoras integradas para mitigar los impactos.
- Inclusión de una válvula de estrangulamiento unidireccional en el sistema hidráulico para suavizar la operación.

## Cabina de Conducción y Seguridad

### Cabina

- Diseño seguro y cómodo:
- Amplia visibilidad en todas las direcciones gracias a la ventana delantera de campo completo, junto con grandes ventanales laterales y traseros.
- Interior equipado con componentes de inyección de lujo, sistema de ventilación tridimensional y un aire acondicionado de gran capacidad sin CFC, controlado por microprocesador para mantener la temperatura óptima en la cabina.
- Asiento suspendido ajustable en rieles dobles, que se posiciona de forma óptima, junto con un amplio y cómodo espacio para los pies.
- Amortiguadores de silicona de seis puntos en la cabina, reduciendo las vibraciones y mejorando la comodidad y eficiencia operativa.
- Pantalla a color de gran tamaño y fácil lectura, que permite monitorear en tiempo real diversos parámetros de operación.

- Elementos destacados en la cabina:
- Techo solar en la cabina
- Asiento suspendido ajustable
- Palanca de control de válvula piloto de alta sensibilidad
- Amplio espacio para los pies
- (Sensitive joystick, broad foot space, roof scuttle in cab, adjustable suspension GRAMMER seat)
- Acabados y componentes internos:
- Diseño seguro y cómodo:
- Amplia visibilidad en todas las direcciones gracias a la ventana delantera de campo completo, junto con grandes ventanales laterales y traseros.
- Interior equipado con componentes de inyección de lujo, sistema de ventilación tridimensional y un aire acondicionado de gran capacidad sin CFC, controlado por microprocesador para mantener la temperatura óptima en la cabina.
- Asiento suspendido ajustable en rieles dobles, que se posiciona de forma óptima, junto con un amplio y cómodo espacio para los pies.
- Amortiguadores de silicona de seis puntos en la cabina, reduciendo las vibraciones y mejorando la comodidad y eficiencia operativa.
- Pantalla a color de gran tamaño y fácil lectura, que permite monitorear en tiempo real diversos parámetros de operación.
- Elementos destacados en la cabina:
- Techo solar en la cabina
- Asiento suspendido ajustable
- Palanca de control de válvula piloto de alta sensibilidad
- Amplio espacio para los pies
- (Sensitive joystick, broad foot space, roof scuttle in cab, adjustable suspension GRAMMER seat)
- Acabados y componentes internos:
- La superficie interior del cuerpo del cilindro se ha sometido a un pulido con rodillos, logrando una rugosidad y dureza superficial que mejoran la resistencia al desgaste.
- La varilla del pistón está recubierta de níquel y cromo duro, lo que incrementa la protección contra la corrosión, el desgaste y daños.
- La estructura de caja reforzada del chasis se fabrica completamente soldando chapa de acero de alta resistencia y bajo estrés.
- Equipado de serie con protecciones completas.
- El cucharón utiliza placas de acero reforzado; los dientes, con mayor grosor y longitud en sus zonas efectivas, incrementan la durabilidad.
- Los pasadores de conexión cuentan con casquillos sinterizados para mejorar la resistencia al desgaste.

## Especificaciones Técnicas

### Motor

- Modelo: Cummins 6BTAA5.9-C150
- Tipo: Motor diésel de 6 cilindros, turboalimentado con intercooler.
- Potencia nominal: 112 kW (aprox. 150 hp) @ 1950 rpm
- Par máximo: 614 N·m @ 1500 rpm
- Número de cilindros: 6
- Cilindrada: 5883 cc (5.9 litros)
- Norma de emisiones: Cumple con Euro II

### Sistema Hidráulico

- Bomba principal:
- Tipo: Bomba de pistones axiales de desplazamiento variable
- Desplazamiento: 2×112 cc/rev
- Presión máxima: 35 Mpa
- Motor hidráulico:
- Tipos disponibles:
  - Motor de pistones axiales de desplazamiento fijo
  - Motor de pistones axiales de desplazamiento variable
- Velocidad de giro: 13.9rpm
- Velocidad de desplazamiento: 5.8km/h (alta) / 3.3km/h (baja)
- Ángulo: 35°
- Fuerza máxima de excavación del cucharón: 137kN
- Fuerza máxima de excavación del brazo: 102kN
- Presión de contacto con el suelo: 47kPa

### Capacidades de Tanques

- Tanque de combustible: 400L
- Tanque hidráulico: 210L

### Otras Especificaciones

- Peso operativo: 22000kg
- Capacidad estándar del cucharón: 1.0m<sup>3</sup>
- Longitud del brazo: 2910mm
- Longitud de la pluma: 5680mm