



# ELECTRÓNICO FLO7



## FLO7 ELECTRÓNICO ESPECIFICACIONES TÉCNICAS

**FAMBITION FLO7** es un scoop diésel subterráneo, utilizado para rezagar, cargar y transportar mineral en las minas subterráneas y posee una capacidad de carga nominal de 7 toneladas, es conveniente para túneles cuya sección es de 3.5X3.5 metros

**Características generales:** Motor VOLVO TAD850VE, gran potencia, escape Euro III. Control electrónico de fácil operación.

Tecnología de Can- bus, reducido en su cableado protección de interferencias de comunicación. Sistema Técnico electrónico FET que monitorea dinámicamente el scoop en tiempo real para garantizar la seguridad de la conducción.

Radiador del motor se basa en una bomba variable y en un motor hidráulico para disipar el calor. El aceite hidráulico y el aceite de transmisión poseen un sistema de enfriamiento forzado para garantizar un funcionamiento eficiente del sistema.

Todos los componentes son de marcas internacionales de primera clase para garantizar el funcionamiento estable y confiable del sistema.



**IMSA**  
INSTALACIONES Y MAQUINARIA

**FAMBITION**<sup>®</sup>



## PESO SIN CARGA

Peso de equipo 19800kg

Carga del eje delantero 7660kg

Carga del eje trasero 12140kg

### Peso de transporte

Peso total con carga 26800kg

Carga del eje delantero 20600kg

Carga del eje trasero 6200kg

### Tiempo de acción

Tiempo de elevación 7.5sec

Tiempo de baja 4.0sec

Tiempo de descarga 2.0sec

## CAPACIDAD

Capacidad de Cucharón 3.92yd<sup>3</sup>

Carga útil 7,000kg

Max. Fuerza de excavación 134 KN

Max. Fuerza de tracción 156 KN

Gradeability 25%

## VELOCIDAD DE CONDUCCIÓN (TERRENO PLANO, SIN CARGA)

1 marcha 4.9km/h

2 marcha 9.7km/h

3 marcha 16.1km/h

4 marcha 25.8km/h

## CONDICIONES AMBIENTALES DE USO

Temperatura ambiente -20°~+50°

Altitud aplicable -1500 m~+ 2000 m @ 25 °C Sin perdida de potencia



**IMSA**  
INSTALACIONES Y MAQUINARIA

**FAABITION**<sup>®</sup>



## MOTOR

Marca y modelo	Volvo TAD850VE
Potencia nominal	160 kW @ 2200 rpm
Torque	1060 Nm @ 1350 rpm
Cantidad de cilindros	6 cilindros en línea
Desplazamiento	7.70 l
Forma de enfriamiento	Refrigerado hidráulico
Forma de combustión	EFI common_rail de alta presión, 4 tiempos de alta velocidad, turboalimentado
Forma de entrada de aire	Filtración seca de dos etapas, refrigerado por aire
Tensión de operación	24 V
Estándar de escape	Tier 3, Euro Stage III A
Tasa de ventilación (diesel con bajo azufre)	CANMET 5.66 m <sup>3</sup> /s, MSHA 7500 CFM
Índice de material particulado (diésel con bajo azufre)	MSHA 9500 CFM
Sistema de escape	Escape silenciado de purificación catalítica de Catalytic de Canadá
Consumo medio de combustible (50% de carga)	20 L/h
Caja de combustible	210L

## SISTEMA DE TRANSMISIÓN

<b>Convertidor</b>	Dana C270 Unipolar de tres elementos
<b>Caja de Cambio</b>	Dana R32000
Cambio de marcha	Cambio de marcha por control eléctrico manual/automático
<b>Eje</b>	Kessler D91 Freno de resorte de liberación hidráulica, Diferencial de deslizamiento limitado El eje delantero está fijo, el eje trasero se balancea, el ángulo de giro es de $\pm 8^\circ$ Sistema de remolque eléctrico
<b>Neumáticos</b>	17.5-25-20.SS.L-5S.TT





## CABINA (CERRADA COMPLETA)

FOPS\ROPS Certificado

Se puede ajustar la altura de joystick

Sin acceso a los tubos de alta presión en la cabina

entrada rápida a la cabina con contacto de tres puntos

Asiento ajustable de suspensión

Cinta de seguridad de dos puntos

Acondicionador de aire frío simple

Cerradura de seguridad de la puerta

Vidrio templado laminado de doble cara, ventana de escape desplegable

## SISTEMA HIDRÁULICO

### Sistema de dirección

El sistema de control proporcional del piloto hidráulico ayuda a hacer más eficiente la conducción del equipo.

Cilindro de dirección                    Ø100 mm, 2 pcs

Válvula principal de dirección    Parker

### Sistema de trabajo del balde

Control proporcional del piloto hidráulico

Cilindro de elevación                Ø150 mm, 2 pcs

Cilindro de descarga                Ø200 mm, 1 pc

Válvula principal de trabajo        Parker

Bomba de enfriamiento  
para aceite hidráulico,  
dirección y transmisión.            ParkerBomba  
de engranaje  
doble

Bomba de freno y operación  
del Balde                                ParkerBomba  
de engranaje  
doble

### Sistema de freno

Válvula de carga del freno        Parker

Válvula de freno de servicio      MICO

### Sistema de refrigeración

#### Refrigeración de motor

SandvikBomba  
variable +  
ParkerMotor  
hidráulico

Refrigeración de aceite  
hidráulico & Motor hidráulico  
aceite de transmisión                (Parker radiador)

Caja de aceite hidráulico        230L



**IMSA**  
INSTALACIONES Y MAQUINARIA

**FAABITION®**



## SISTEMA ELÉCTRICO

Relé	BOSCH
Interruptor	ABB
Conector	TE
Bocina de alarma y zumbador de marcha hacia atrás	ECCO 107db
Control	HYDAC TTC60
Pantalla	Pantalla a color de Graf 5.7"

FET técnico electrónico

CAN, tres controles modulares, se puede la información de fallas de motor, caja de cambios y sistema hidráulico por la pantalla.

## OPCIONALES

Semáforos de alarma

Protección automática contra incendios

Acondicionador de calor

Lubricación central automática

Sistema de balanza TIANBAO

Balde personalizado

## MANUALES

Manual de repuestos en chino o inglés

Manual de uso y mantenimiento en chino o inglés

Manual eléctrico USB PDF

## CONFIGURACIONES DE SEGURIDAD

Extintor portátil	8kg 1PC
Botón de parada emergencia	1 en cabina; 2 en atrás
Pin de seguridad de brazo	2 pcs
Pin de bisagra central	1 pcs
Cerradura de seguridad dentro de la puerta	No se puede girar y trabajar cuando la puerta no está cerrada.



**IMSA**  
INSTALACIONES Y MAQUINARIA

**FAABITION®**



## FLO7 ÁNGULO DE LA LADERA & VELOCIDAD

### SIN CARGA

Ángulo de la ladera	0	2.0	4	6	8	10	12.5	14.3	15
Proporción de ladera					1:12	1:10	1:08	1:07	
1 marcha (km/h)	5	4.8	4.7	4.5	4.4	4.3	4.2	4.2	4.1
2 marcha (km/h)	9.9	9.3	8.9	8.6	8.3	8	7.7	7.4	6.5
3 marcha (km/h)	16.5	15.3	14.6	13.5	12.6	10.7	8.1		4.5
4 marcha (km/h)	26.9	24	20.9	15	11	4.6			

### CON CARGA

Ángulo de la ladera	0	2.0	4	6	8	10	12.5	14.3	15
Proporción de ladera					1:12	1:10	1:08	1:07	
1 marcha (km/h)	4.9	4.6	4.5	4.4	4.3	4.2	4.1	4.5	3.9
2 marcha (km/h)	9.7	9	8.6	8.3	7.9	7.4	6.5		4.2
3 marcha (km/h)	16.1	14.5	13.5	11.6	8.9				
4 marcha (km/h)	25.8	22	15	7.8					

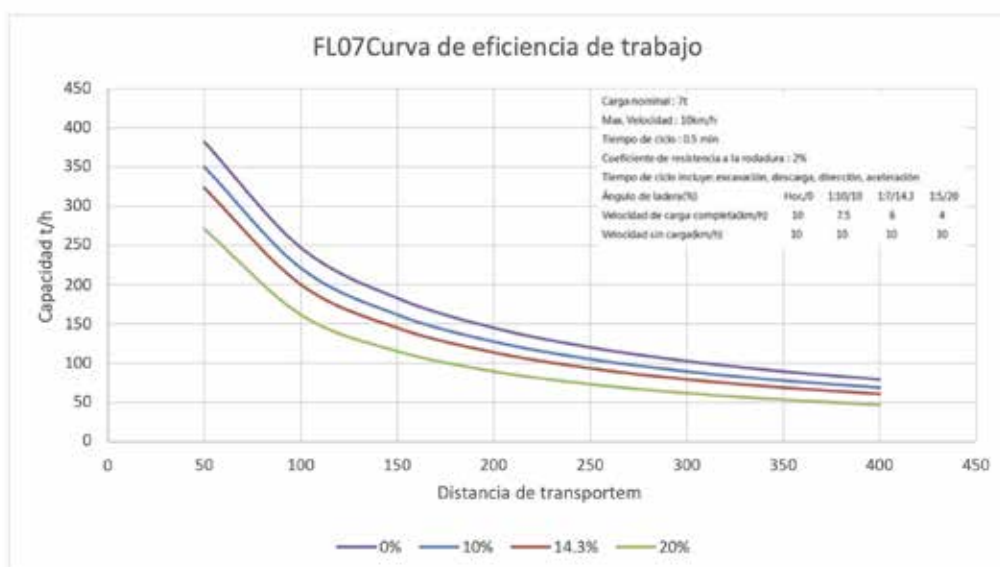

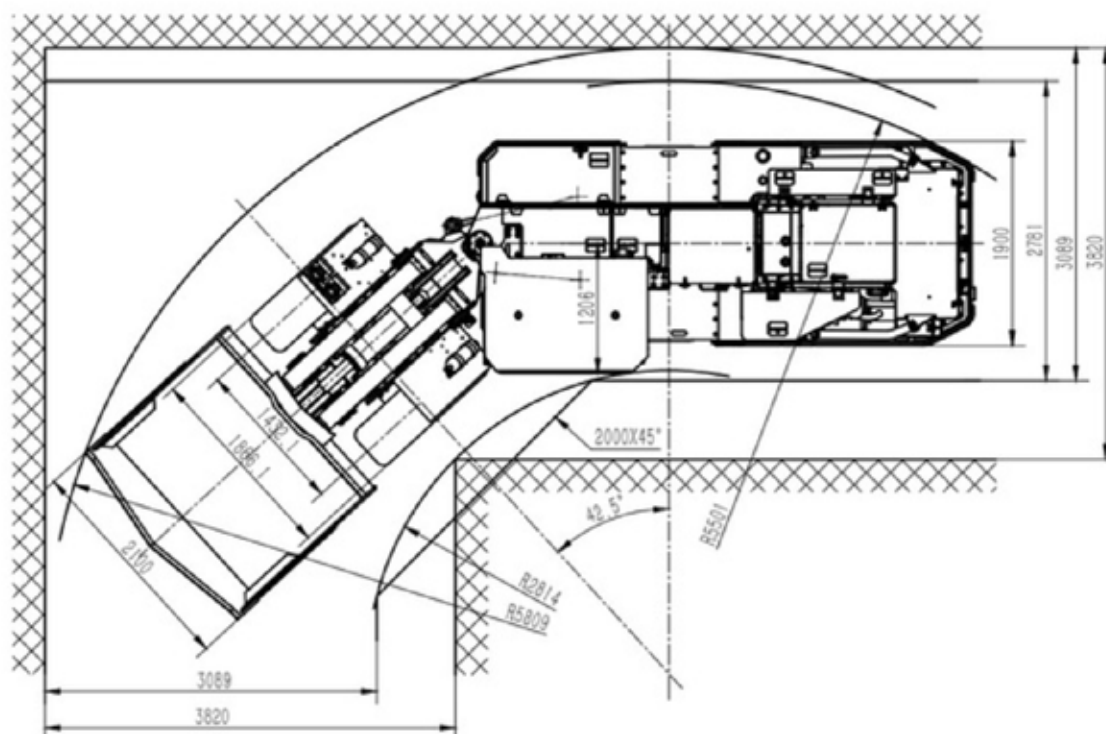
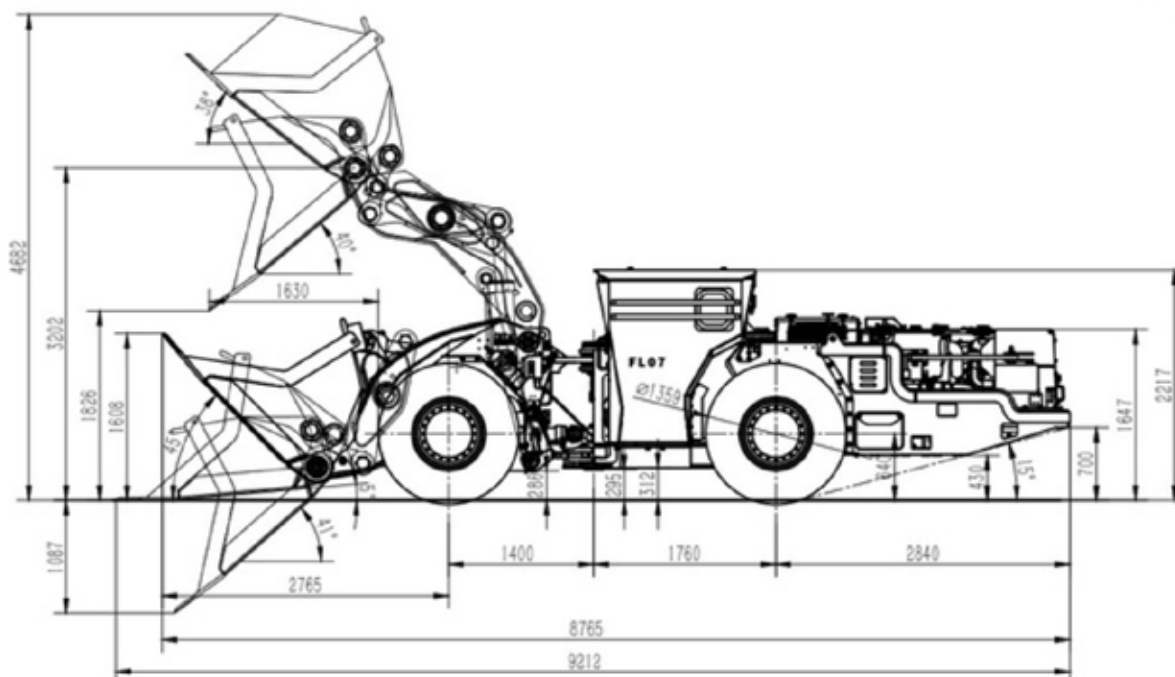

**IMSA**  
INSTALACIONES Y MAQUINARIA

**FABITON**<sup>®</sup>